

**ТЕХНІЧНЕ ЗАВДАННЯ**  
**на закупівлю послуги**  
**придбання та встановлення стійок муніципальних велопарковок (200 штук)**

**у межах реалізації ініціативи**  
**«Велопроектування як спосіб зменшення впливу пандемії COVID-19»**  
**ЛОТ 6.1**

**Предмет закупівлі:** Придбання та встановлення стійок муніципальних велопарковок (200 велостійок, кожна з яких передбачає 2 паркомісця) орієнтовний макет та опис конструкції додається у додатку 1. Закупівля проводиться в рамках ініціативи «Велопроектування як спосіб зменшення впливу пандемії COVID-19», яка реалізується МММГО "За нами майбутнє" та Миргородською міською радою. Ініціатива була підтримана спільним проектом Уряду Швеції та Програми розвитку ООН Посилене партнерство для сталого розвитку.

Орієнтовний зміст послуг: придбання та встановлення стійок муніципальних велопарковок (200 штук, кожна з яких на 2 паркомісця), що будуть розміщені на території міста Миргород та Миргородської міської територіальної громади. Матеріал – профільна сталева труба, пофарбована та стійка до впливу вологи. Форма – П-подібна.

Місце: Миргородська міська територіальна громада.

Довідкові вихідні дані. Ще до пандемії Миргород був і залишається нині одним із найвелосипедніших міст України, що має найвищий відсоток велосипедистів-жінок відповідно до щорічних підрахунків в Україні. Під час пандемії у Миргородській громаді, як і в усіх країнах Європи, значна частка людей "пересіла" з громадського транспорту на велосипеди. Кількість велосипедистів збільшилася та збільшився відсоток велосипедисток (з 35% до 40%).

Задля протидії поширенню коронавірусу у громаді було припинено шкільні перевезення (підвіз дітей до шкіл та зі шкіл додому). Тож діти мали діставатися до шкіл в інший спосіб. Через необлаштовану велоінфраструктуру та необізнаність щодо правил дорожнього руху батьки школярів бояться відпускати дітей до школи на велосипеді.

Малозабезпечені верстви населення та ті, чий дохід зменшився через пандемію коронавірусу, не мають коштів на пересування приватним автомобілем і використовують саме велосипед як бюджетний вид транспорту, котрий допомагає дотримуватися соціальної дистанції.

На попередніх консультаціях з громадськістю 85% мешканців громади підтримали ідею створення велоінфраструктури, зокрема будівництво велодоріжок, встановлення велопарковок та станцій технічного обслуговування велосипедів та проведення інформаційних кампаній. Це доводить наявність незадоволеної потреби миргородців у доступі до мережі екологічного та індивідуального велотранспорту.

Водночас велоінфраструктура громади залишається недостатньо розвиненою, що значно ускладнює безпечне використання велосипеду в ролі повсякденного транспорту, особливо в умовах збільшення кількості велосипедистів під час карантинних заходів.

Етапи виконання роботи:

Розробка детальної форми та макету з розмірами конструкції

Погодження і затвердження макету і форми велостійок

Виготовлення велостійок

Встановлення велостійок, узгодивши з Замовником та власником муніципальної будівлі місця та часу встановлення.

Етапи оплати роботи:

Авансовий платіж – 30%

За виконані роботи відповідно до АВР – протягом 5 робочих днів після підписання АВР – 40%

Фінальний розрахунок за виконані роботи відповідно до АВР – протягом 5 робочих днів після звітування перед ПРООН та отримання другого траншу – 30%

Додаткова інформація учасникам конкурсу

Початок виконання роботи – не пізніше 15 березня 2021р.

Термін виконання роботи ПІД КЛЮЧ – не пізніше 07 червня 2021р.

**Потенційний конкурсант повинен відповідати таким вимогам, перелік яких є вичерпним:**

- (a) є юридичною особою, здійснює підприємницьку діяльність, а також – не належить до осіб, пов'язаних з Замовником або органами державної влади/управління;
- (b) має чинну ліцензію/дозвіл у разі необхідності;
- (c) протягом трьох попередніх років надавав аналогічні послуги принаймні з одного об'єкту подібного характеру та рівня складності (надати посилання на відповідну інформацію);
- (d) має необхідні ресурси (матеріальні, нематеріальні, людські) для успішного надання послуг.

Кожний Учасник Конкурсу може надати тільки одну Конкурсну пропозицію.

**Зміст цінової пропозиції:** Цінова пропозиція має містити досвід виконання зазначених (чи подібних) робіт або надання послуг, контакти представників організацій, де учасник виконував аналогічні роботи/надавав послуги. Цінова пропозиція має бути завірена в установленому порядку

**Цінова пропозиція:** Договір укладається на весь комплекс послуг, зазначених у Запрошенні до участі у конкурсі (Оголошення). Вартість послуг має бути надана у валюті України. Усі податки, акцизи та інші збори, що мають бути сплачені Підрядником, повинні бути включені до цін/розцінок та загальної суми, зазначених у Ціновій пропозиції Підрядника, та окремо вказані їх суми.

**Чинність пропозицій:** Конкурсні пропозиції повинні залишатися чинними впродовж шістдесяти (60) календарних днів з граничного терміну розкриття Конкурсних пропозицій.

**Мова Конкурсної пропозиції:** Усі документи, що стосуються Конкурсної пропозиції та Договору, мають бути українською мовою.

**Місце та строки надання Конкурсних пропозицій:** Конкурсні пропозиції мають бути доставлені НЕ ПІЗНІШЕ часу та дати вказаної в оголошенні за адресою, наведеною у Запрошенні до участі у конкурсі (Оголошення).

**Внесення змін та відкликання Конкурсної пропозиції:** Змінювати Цінові пропозиції не дозволяється. Відкликання Конкурсної пропозиції дозволяється тільки до початку конкурсу.

**Право Тендерного комітету акцептувати Конкурсну пропозицію та відхилити Конкурсну пропозицію:** тендерний комітет має право акцептувати чи аргументовано відхилити будь-яку Конкурсну пропозицію, а також при відповідному обґрунтуванні відмінити Конкурс і відхилити усі Конкурсні пропозиції у будь-який час до присудження Договору; при цьому тендерний комітет не несе відповідальності перед Учасниками Конкурсу та не зобов'язана інформувати Учасників Конкурсу щодо причин такого рішення.

**Укладання Договору та оприлюднення переможця Конкурсу:** Переможцю буде письмово повідомлено про перемогу у Конкурсі.

Орієнтовний макет та опис конструкції:

Схема модуля велостоянки

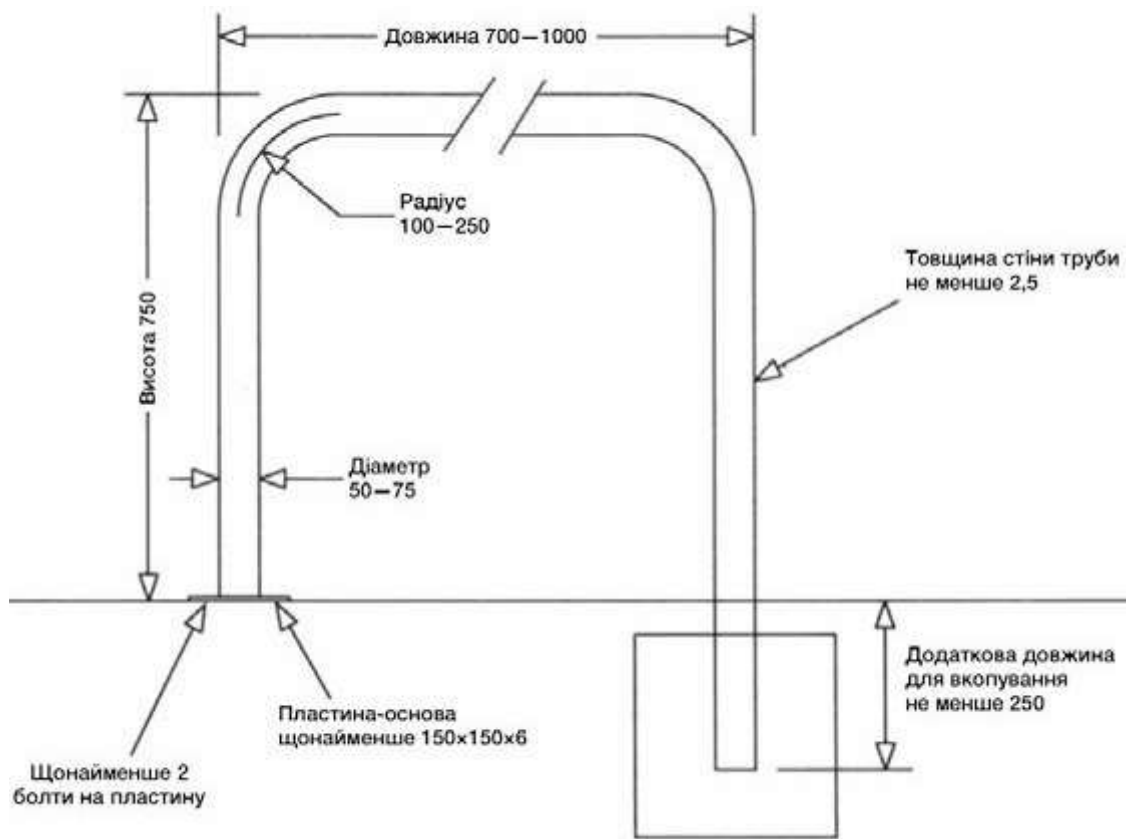
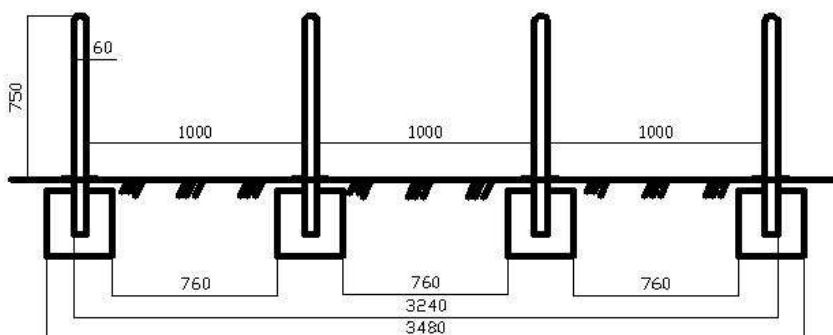
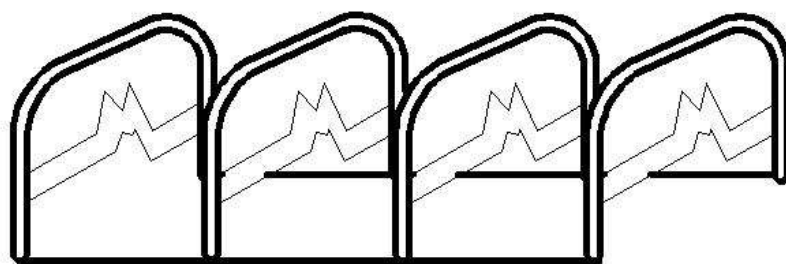
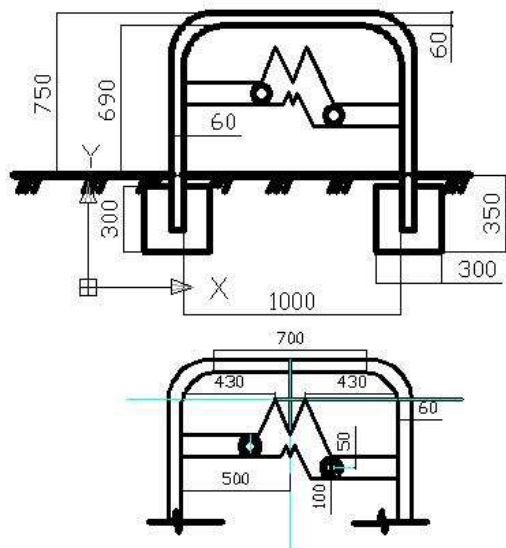

## ПРОФОРМА ЦІНОВОЇ ПРОПОЗИЦІЇ

\_\_\_\_\_ (Дата)

Кому: Вікторії Козловій  
Голові МММГО "За нами майбутнє"

Назва проєкту "Велопроектування як спосіб зменшення впливу пандемії COVID-19", лот 6.1. придбання та встановлення стійок муніципальних велопарковок (200 велостійок).

Ми пропонуємо укласти Договір на умовах, наведених у складі Тендерної документації.

Сума Договору - \_\_\_\_\_ (\_\_\_\_\_) (прописом) грн,  
у т.ч. ПДВ - \_\_\_\_\_ грн

Ми погоджуємось надати послуги протягом \_\_\_\_\_ календарних днів з Дня початку виконання робіт.

Конкурсна пропозиція, що надається, та Ваша письмова згода (акцепт) будуть підтверджувати факт укладення між нами угоди. Ми розуміємо, що Ви не зобов'язані акцептувати Конкурсну пропозицію з найнижчою ціною або взагалі будь-яку отриману Конкурсну пропозицію.

Ми підтверджуємо, що ця Конкурсна пропозиція залишатиметься чинною протягом терміну, зазначеного у Тендерній документації.

Надаємо перелік організацій з контактами представників, де ми надавали аналогічні послуги:

№	Організація	ПІБ представника та контакти	Надані послуги
1			
2			
3			

Уповноважений представник Підрядника: \_\_\_\_\_  
(підпис, ПІБ та посада представника)

**Назва Підрядника:**

**Адреса:**

**Телефон:**

**Електронна пошта:**